

# OBD-E

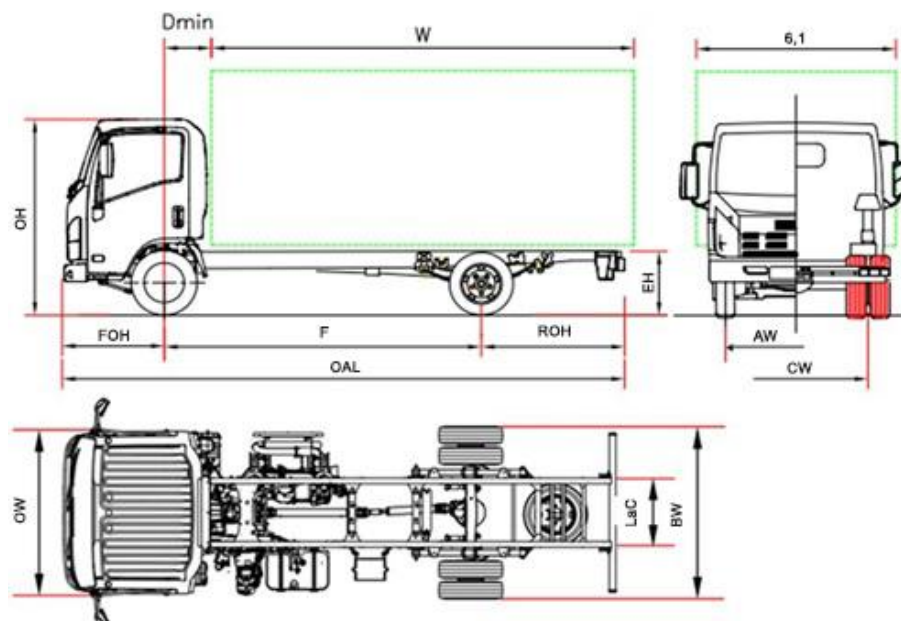

M 29		M29 F	M29 H
Rozvor	F	2750	3345
Celková délka podvozku	OAL	5295	6020
Délka karosérie min. <sup>(1)</sup>	W	3535	4156
Délka karosérie max. <sup>(1)</sup>	W	3885	4500
Zadní přesah rámu	ROH	1435	1565
Výška rámu	EH	740	735
Výška kabiny	OH	2150	2160
Šířka podvozku	BW		1860
Šířka kabiny <sup>(2)</sup>	OW		1815
Šířka karosérie <sup>(3)</sup>	6,1		2120
Přední náprava - zadní strana kabiny	D min		650 <sup>(6)</sup>
Přední přesah	FOH		1110
Celkový rozměr rámu	LaC		700
Rozestup vpředu	AW		1475
Rozestup vzadu	CW		1425
Světlá výše	HH		180 <sup>(7)</sup>
Průměr otáčení (m) <sup>(4)</sup>	Dia	11,3	13,5
<b>VÁHY (kg)</b>			
Hmotnost v provozním stavu <sup>(5)</sup>		2325	2375
Povolené zatížení přední/zadní nápravy		1654/671	1659/716
Celková hmotnost vozidla		6000	
Povolené zatížení přední/zadní nápravy		2300 / 3980	
Přípustná hmot. brzděného přípoj. vozidla/ Přípustná hmot. nebrzděného přípoj. vozidla		3500 / 750	

1. Údaj získaný z COC
2. Bez směrových světel a zpětných zrcátek.
3. Možné šířky s volitelnými rameny zrcátek 1865/1945 - 1945/2120 - 2120/2275
4. Průměr otáčení (stopa pneumatik)
5. Hmotnost včetně rezervního kola, plné nádrži, řidiče. ISIM +40 Kg
6. S minimální výškou protizárubeň 100 mm
7. Bod vůle: zadní diferenciál

PŘEDBĚŽNÁ VERZE: Všechny údaje musí být potvrzena osvědčením typového schválení.

## M 29 - Rozvor (mm) F 2750 - H 3345

ČERVEN 2026

<b>Verze a vybavení</b>	6stupňová manuální převodovka MYY6Z 9stupňová DCT převodovka ISIM Pravostranné řízení (Rozvor F + 9stupňová DCT převodovka ISIM) (*)
-------------------------	--

(\*)dle dostupnosti

Standardní výbava		
<ul style="list-style-type: none"> <li>• EGR - DPD - SCR</li> <li>• MID display 7"</li> <li>• Motorová brzda</li> <li>• Elektricky ovládaná a vyhřívaná zpětná zrcátka</li> <li>• Immobilizer</li> <li>• Bzučák bezpečnostního pásu</li> <li>• Stěrače světlometů</li> <li>• Automatická klimatizace</li> <li>• Elektrická parkovací brzda</li> <li>• Smart Key</li> </ul>	<ul style="list-style-type: none"> <li>• Odpružené sedadlo</li> <li>• Mlhové světlomety vpředu a vzadu</li> <li>• Akustická signalizace couvání</li> <li>• DAB Radio 1-DIN + bluetooth</li> <li>• USB nabíjecí port</li> <li>• Centrální zamykání s dálkovým ovládáním</li> <li>• Ovládání na volantu</li> <li>• Dva airbagy (řidič a spolujezdec)</li> <li>• Auto Hold</li> </ul>	<ul style="list-style-type: none"> <li>• Přední a zadní BI-LED světla</li> <li>• Manuální nastavení výšky světlometů</li> <li>• Automatické rozsvícení světlometů</li> <li>• Pojistka proti vyklopení kabiny</li> <li>• Nastavitelná poloha volantu (sklon a výška)</li> <li>• Omezovač rychlosti (90 km/h)</li> <li>• Spustit a zastavit</li> <li>• Vyjímatelný držák na nápoje</li> <li>• Rezervní kolo</li> </ul>

Motor
ISUZU 4JZ1E6N 4 válce. 16 v s variabilním časováním na výfuku (EVVT) s rozvodem kaskády ozubených kol . Vstřikovací systém DENSO i-Art Common rail s turbodmychadlem VGS (elektronické řízení) a mezichladičem. ZDVIHOVÝ OBJEM 2999 cm3; VÝKON 110kW (150 HP) 2450 ot./min.; TOČIVÝ MOMENT 430 Nm 1400 - 2450 ot./min.. EMISNÍ REGULACE EURO VI OBD -E.

Safety Pack 1		
ABS: Protiblokovací systém brzd	AEBS: Systém autonomního nouzového brzdění	ISA: Inteligentní asistence pro udržování rychlosti
ASR: Protiprokluzový systém	Intersection AEBS: Systém autonomního nouzového brzdění na křižovatce	RM: Zadní monitor
DWS: Systém varování před čelní srážkou	AEBS for Pedestrian & Bicycle: Automatický nouzový brzdňý systém pro chodce a cyklisty	BSIS: Sledování mrtvého úhlu
EBD: Elektronické rozdělování brzděné síly	ADDW: Pokročilé sledování pozornosti	MOIS: Systém pro detekci pohybujících se objektů
EVSC: Elektronický stabilizační systém	Intersection Warning: Systém varování před nebezpečím na křižovatkách	LDSW: Systém varování před vyjetím z pruhu
FVSN: Upozornění na spuštění vpředu jedoucího vozidla	TPMS: Systém kontroly tlaku v pneumatikách	TSR: Systém rozpoznávání dopravních značek
<b>MAM*: Brzdění před překážkou</b>	<b>FACC*: Adaptivní tempomat</b>	

\*Exkluzivní výbava balíčku Safety Pack 2 (k dispozici pouze u verzí s převodovkou AMT)

<b>Nádrž</b>	<b>70 L</b> Rozvor F - <b>100 L</b> Rozvor H	<b>14 L</b> Ad-Blue®
<b>Převodovka a konečný převodový poměr</b>	Manuální 6 převodů MYY6Z - 5.979 - 3.434 - 2.040 - 1.379 - 1.000 - 0.708; Zpětný chod 5.701; Konečný převodový poměr 4.300 (43/10) Robotizovaná dvouspojková převodovka s 9 rychlostmi ISIM (MYR9R); převodové stupně: 5.162 - 3.941 - 2.915 - 2.225 - 1.706 - 1.304 - 1.000 - 0.763 - 0.585; Zpětný chod 4.810; Konečný převodový poměr 5.125	
<b>Rozměry rámu</b>	Šířka 65 mm, Výška 180 mm, Tloušťka 4 mm	
<b>Počet míst</b>	3	
<b>Nápravy</b>	2 Zadní náprava poháněna a s dvumontáží	
<b>Pneumatiky</b>	Přední 205/75 R16C jednoduché. Zadní 205/75 R16C dvojité.	
<b>Brzdy</b>	Přední a zadní kotoučové brzdy. Hydraulický systém s podtlakovým posilovačem brzd. V souladu s předpisy CEE se systémem ABS, nezávislé okruhy na obou nápravách. Mechanicky ovládaná parkovací brzda na hnacím hřídeli. Ventilované přední a zadní kotoučové brzdy 293X40 mm	
<b>Zavěšení</b>	Přední a zadní s parabolickými listovými pružinami, doplněné koncovými gumovými dorazy; dvoučinné teleskopické hydraulické tlumiče. Přední stabilizační tyč.	
<b>Elektrický systém</b>	Jmenovité napětí 24V - Generátor 90A - 2 x baterie 70Ah	

PŘEDBĚŽNÁ VERZE:Všechny údaje musí být potvrzena osvědčením typového schválení.